



## Bluetooth sluchátka AirFlex 3

WINNER GROUP-WG, s.r.o. Žihla 997, 739 91, Jablunkov, CZ  
[servis@winner-mobile.com](mailto:servis@winner-mobile.com); IČO: 26788357

## UŽIVATELSKÝ MANUÁL

Vážený zákazníku,  
děkujeme Vám za výběr našeho produktu. Sluchátka nabízejí skvělý komfort díky svému designu, jsou snadno použitelná a automaticky se připojí k vašemu mobilnímu zařízení.

### Technické specifikace:

<b>Bluetooth verze</b>	Bluetooth v5.0+EDR
<b>Podporuje</b>	A2DP1.3/HFP1.6/HSP1.2/AVRCP1.6/D11.3
<b>Frekvence</b>	2.4GHz
<b>Dosah</b>	Do 10 metrů
<b>Kapacita baterie</b>	40mAh znovunabíjecí li-ion baterie – ve sluchátku 300mAh znovunabíjecí li-ion baterie – nabíjecí krabička
<b>Zapnuto</b>	Zapnuté 1 sluchátko – 100h Zapnuté obě sluchátka – 60h
<b>Při stálém používání</b>	Jedno sluchátko: 4-5 hodin Obě sluchátka: 3-4hodin

### Hlavní funkce:

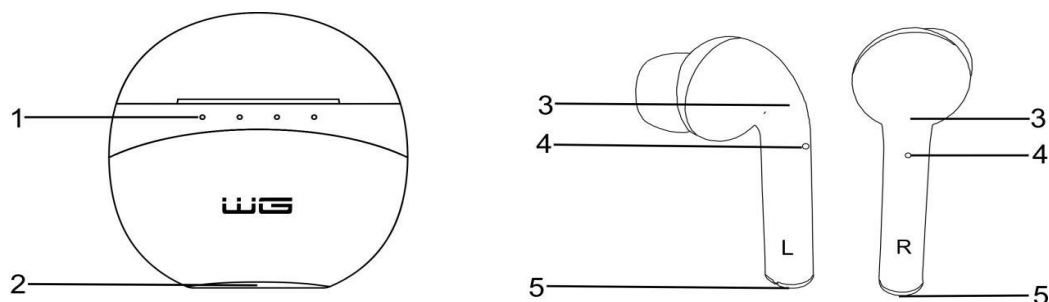

1. Indikátor baterie
2. Nabíjení pro Type-C
3. Dotyková oblast
4. LED indikátor / Mikrofon
5. Nabíjecí kontakt

### Ovládání přes levé nebo pravé sluchátko

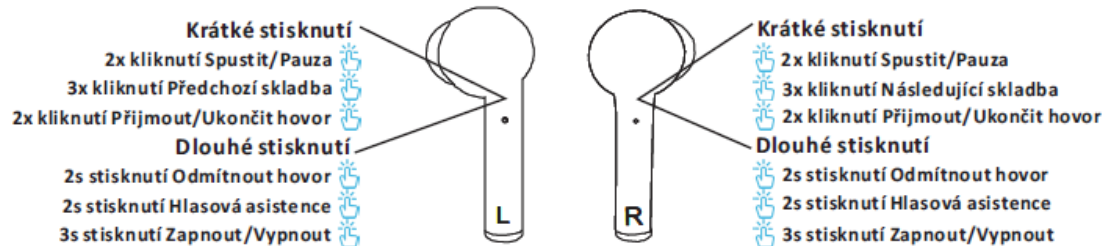

**Upozornění:** než se poprvé připojíte, nechce sluchátka a pouzdro nejprve úplně nabít.

## Pokyny k použití:

### Připojení pomocí Bluetooth (pokud chcete používat obě sluchátka najednou):

**Krok 1:** Otevřete horní kryt nabíjecího pouzdra a vyjměte sluchátka. Pokud kontrolka na sluchátcích bliká střídavě červeně a modře, jsou sluchátka zapnutá.

**Krok 2:** Po chvíli obě sluchátka blikají pouze modře a zazní krátký tón. Nyní se sluchátka automaticky spárují. Pokud nezazní tón a na sluchátcích problíkne červené světlo, znamená to, že jsou málo nabitá a je potřeba je ještě nechat v nabíjecím pouzdru dobít.

**Krok 3:** Zapněte svůj smartphone nebo jiné zařízení podporující Bluetooth, jednoduše otevřete nabídku Bluetooth v zařízení a vyhledejte WG-AirFlex 3. Jakmile se objeví, klikněte na něj a sluchátka se automaticky spárují s vaším zařízením. Po připojení světlo zhasne. Pokud hlásí připojení chybu, zkuste sluchátka ještě znovu vložit do pouzdra a znovu vytáhnout.



### Řešení problémů:

Pokud se sluchátka nespojí navzájem, vypněte obě sluchátka: buď je vložte zpět do nabíjecí krabičky nebo na 5 sekund držte čidlo na sluchátcích, dokud se nevypnou. Znovu zapněte obě sluchátka (tím, že je vytáhnete z pouzdra nebo tak, že opět podržíte prst na čidle po dobu 5 vteřin). Nyní dvakrát stiskněte pravé dotykové čidlo. Hlasová výzva "Connected" bude indikovat, že sluchátka jsou úspěšně spárována. LED dioda bude modře blikat na obou sluchátcích.

V případě problémů s párováním se zkuste od sluchátek v nastavení telefonu i odpojit, a znovu připojit. Nebo také vypnout a znovu zapnout celý Bluetooth režim.

Lze zkusit i manuální připojení. 5 vteřin držet čidlo na obou sluchátcích, aby se zapnula. Ozve se "Turning on" a pak vezměte pravé sluchátko a 6x poklepejte v bodě senzoru. Mělo by se ozvat pípnutí. Tímto je dokončen manuální reset.

Dejte pozor na to, abyste



sluchátka nedrželi v oblasti čidla,

protože to budou brát jako pokyn k vypnutí.

Když se dotkneme čidla po dobu 5 sekund, ze sluchátka se ozve "power off". Pokud se z některého neozve, zkuste ho nechat v nabíjecím pouzdru dobít.

### **Připojení pomocí Bluetooth 2 (pokud chcete použít jen jedno sluchátko):**

**Krok 1:** Otevřete horní kryt nabíjecí krabičky a vyjměte jedno sluchátko, sluchátko se automaticky zapne.

**Krok 2:** Nyní bude sluchátko blikat červeně / modře. Otevřete nabídku Bluetooth ve vašem zařízení a vyhledejte WG-AirFlex 3. Jakmile se objeví, klikněte na něj a sluchátko se automaticky spáruje s vaším zařízením.

### **Automatické párování:**

Poté, co se sluchátka spárují s vaším zařízením, automaticky se spárují při příštím použití.

### **Indikátor baterie:**

Zobrazuje zbývající procenta baterie ve vašem zařízení při spárování sluchátek s vaším telefonem. Zobrazený údaj se týká stavu nabití nabíjecího pouzdra (nikoliv jednotlivých sluchátek).

### **Nabíjení sluchátek:**

Chcete-li sluchátka nabíjet, jednoduše vložte sluchátka do nabíjecí krabičky. Sluchátka se začnou nabíjet, což je signalizováno rozsvícením červeného LED indikátoru na sluchátkách a rozsvícením modrého LED indikátoru na nabíjecím pouzdře. Když jsou sluchátka plně nabitá, indikátor na sluchátkách se změní na modrou.

### **Použití nabíjecího pouzdra:**

Během nabíjení pouzdra světlo bliká v modré barvě.

Nabíjecí pouzdro má 4 indikátory zleva doprava, což představuje 25% (svítí 1 indikátor), 50% (svítí 2 indikátory), 75% (svítí 3 indikátory) a 100% (svítí 4 indikátory) kapacity nabíjecího pouzdra. Chcete-li nabít své nabíjecí pouzdro, zapojte přiložený nabíjecí kabel TYPE-C do slotu na spodní straně nabíjecího pouzdra. Když je například nabíjecí pouzdro nabité, první 2 modré kontrolky se rozsvítí a třetí kontrolka bliká modročerveně, což znamená, že zbývá více než 50% energie. Pokud svítí všechny čtyři indikátory, znamená to, že je pouzdro 100% nabité.

Hlasová výzva „Low Battery“ vás upozorní před vybitím baterie ve sluchátkách.

### **Bezpečnostní pokyny:**

1. Omezte dobu používání sluchátek při vysoké hlasitosti a nastavte hlasitost na bezpečnou úroveň. Čím vyšší je hlasitost, tím kratší je doba poslechu.
2. Chraňte sluchátka před pádem nebo nárazy, vyhněte se přímému slunečnímu záření, prudkým změnám tlaku a udržujte je mimo dosah vody.

3. Nevhazujte sluchátka do ohně a nevystavujte extrémním teplotám, protože hrozí riziko výbuchu.
4. Výrobek neopravujte, hrozí nebezpečí úrazu a zaniká tímto záruka. Jakékoliv zásahy do výrobku přenechejte kvalifikovanému odborníkovi.
5. Uchovávejte výrobek mimo dosah dětí, protože obsahuje malé součástky, hrozí nebezpečí spolknutí.
6. K čištění použijte měkký hadřík, minimálně navlhčený. Nepoužívejte žádné čisticí prostředky obsahující alkohol a jiné agresivní látky.

#### Informace o likvidaci a recyklaci:



Elektronické a elektrické produkty nesmějí být vhazovány do domovních (směsných) odpadů, ale vyhazují se do elektroodpadu. Likvidujte odpad na konci doby životnosti výrobku přiměřeně podle platných zákonných ustanovení. Prosím šetřete životní prostředí.

#### Certifikace a normy:



Tento výrobek splňuje veškeré základní požadavky směrnic EU, které se na něj vztahují. EU prohlášení o shodě: [www.winner-mobile.com](http://www.winner-mobile.com)

#### Technická podpora

V případě jakýchkoliv dotazů se obraťte na naši technickou podporu [servis@winner-mobile.com](mailto:servis@winner-mobile.com)